

Abmessungen **50x15x40mm**

Tastweite **30mm**

- ✓ Hohe Auflösung zum Detektieren von Druckmarken
- ✓ Empfindlichkeitseinstellung durch Teach-In
- ✓ Autoteach im laufenden Prozess
- ✓ Fernteachmöglichkeit mit Tastensperrfunktion
- ✓ Robustes Metallgehäuse
- ✓ M12-Steckeranschluss



**Weißlicht**  
**Auflösung 0,7mm**

### Technische Daten

**OK500320**

Tastweite	30 ± 3mm
Auflösung	0,7mm
Schalthysterese	< 0,01mm
Schaltfrequenz	3kHz
Schaltausgang	Gegentakt, max. 200mA, no/nc umschaltbar
Empfindlichkeitseinstellung	Teachtaste, Fernteach
Betriebsspannung	10 ... 35V DC
Stromaufnahme	< 40mA
Spannungsfall	< 2,0V
Sendeelement	LED, Weißlicht getaktet
Lichtfleckdurchmesser	3mm
Fremdlichtsicherheit	20.000Lux
Umgebungstemperatur	-10 ... +60 °C
Gehäusematerial	Zinkdruckguss, lackiert
Optikmaterial	Polycarbonat
Isolationsspannungsfestigkeit	500V
Schutzart	IP 67 (EN 60529)
Anschluss	M12-Stecker 4polig

### Maßskizze

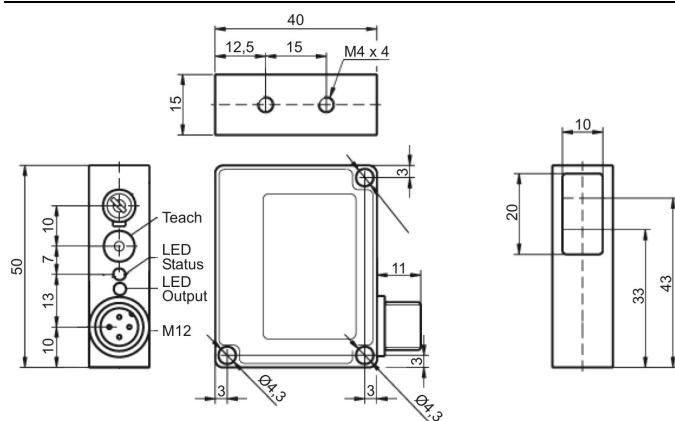

### elektrischer Anschluss

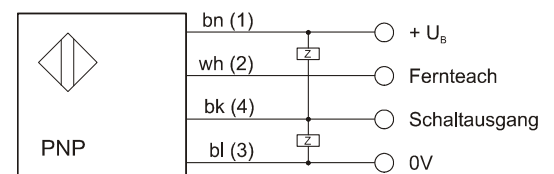

bn=braun, wh=weiß, bk=schwarz, bl=blau  
Klemmenbezeichnung der Kabeldose in Klammern

### Manuelles Starten der Teach-Funktion

 Für eine optimale Objekterkennung muss das Teachen unter Anwendungsbedingungen erfolgen, d.h. die Objektgeschwindigkeit und die Objektlage sollte der späteren Anwendung entsprechen.

Nach Einschalten der Versorgungsspannung arbeitet der Sensor im Normalbetrieb (Erfassungsmodus).

- Halten Sie die Teach-Taste für mindestens 2 Sekunden gedrückt und lassen Sie sie danach los.
- Die Teachzeit von 2 bis 4 Sekunden wird gestartet. Die gelbe LED blinkt schnell.
- Bringen Sie während der Teachzeit so viele Druckmarken wie möglich - mindestens jedoch eine - durch den Erfassungsbereich des Sensors.
- Die gelbe LED blinkt 2x als Bestätigung für den erfolgreichen Teachvorgang.

Der Sensor schaltet automatisch in den Normalbetrieb zurück, der optimale Schaltpunkt wurde gespeichert.

 Wird der Teachvorgang nicht erfolgreich abgeschlossen, blinkt die gelbe LED 4x. Das zu erfassende Objekt wurde nicht optimal erkannt, der bestmögliche Schaltpunkt wird gespeichert. Führen Sie den Teach-Vorgang ein weiteres Mal aus.

 Soll die Schaltfunktion umgekehrt werden (Schließer auf Öffner), halten Sie die Taste etwa 7 Sekunden lang gedrückt. Die LED beginnt nach 2 Sekunden zu leuchten. Wenn sie erlischt, lassen Sie die Taste los.

### Starten der Teach-Funktion über den Fernteach-Eingang PIN 2

Die Teach-Funktion kann z.B. mit dem Ausgang einer SPS gestartet werden. Zusätzlich besteht die Möglichkeit, die Teach-Taste am Sensor über den Fernteach-Eingang zu sperren.

Anders als beim manuellen Start der Teach-Funktion, wird beim Teachen über den Fernteach-Eingang kein Zeitfenster gestartet. Der Sensor lernt kontinuierlich, während am Fernteach-Eingang die Betriebsspannung  $+U_B$  anliegt. Erst mit Abschalten des Signals am Fernteach-Eingang wird die Teach-Funktion beendet und der optimale Schaltpunkt gespeichert.

Der Teachvorgang erfolgt ansonsten gleich wie beim manuellen Start der Teach-Funktion.

- Funktion des Fernteach-Eingangs PIN 2

<u>Eingangssignal</u>	<u>Funktion</u>
+ $U_B$ (> 6V)	Teach-Funktion aktiv
0V (< 1V)	Normalbetrieb, Teach-Taste gesperrt
nicht belegt	Normalbetrieb, Teach-Taste aktiv

### Tastensperre per Fernteach

Nach erfolgter Teach-Funktion sollte der Anschluss PIN 2 auf GND gelegt werden. Dadurch ist die Teach-Taste gesperrt und ein sicherer Betrieb gewährleistet.

### Rücksetzen auf Werkseinstellung

Wenn Sie die Teach-Taste während des Einschaltens der Versorgungsspannung des Sensors gedrückt halten, wird der Sensor auf Werkseinstellung zurückgesetzt. Der Rücksetzvorgang wird durch zweimaliges Blinken der gelben LED bestätigt.

### Sicherheitshinweis

Bei direkter Auswirkung auf die Personensicherheit ist die Anwendung dieser Produkte untersagt.